

AÑO IV
Nº74



ZURAMERICA

ediciones & publicaciones

Sobre conductas antisociales

El fascinante olor a libro viejo

LIBROS:

Lanzamiento: *Oink*
de Paul Seaquist

Fulguraciones
de Álvaro Larco

El hombre que había olvidado / Todas esas muertes
de Carlos Droguett



DIECINUEVEMILLONES

OTOÑO 2023 - ABRIL, JUEVES 6



Estimados lectores y lectoras:

Se aproxima la Semana Santa y esperamos que la aprovechen, creyentes y no, para reflexionar y... leer. Les invitamos además al lanzamiento del libro de relatos un tanto asociales y nada 'santos' de Paul Seaquist, *Oink*, que nuestra editorial efectuará en la Biblioteca de Providencia el jueves 20 de abril. Por ello incorporamos en este Boletín un breve artículo relacionado con él: Sobre conductas antisociales; el otro artículo trata sobre el fascinante olor a libro viejo, al menos para quienes disfrutamos de los libros.

Esta entrega se completa con nuestra secciones habituales: Palabra, Curiosidad y Frase y, además, con informaciones y referencias sobre otras de nuestras producciones: *Fulguraciones* de Álvaro Larco, *El hombre que había olvidado* y *Todas esas muertes* de Carlos Droguett, estas últimas pertenecientes a nuestra Colección Rescate Patrimonial.

El editor de Zuramérica

Frases

“Ámame u ódiame, ambas están a mi favor. Si me amas, siempre estaré en tu corazón. Si me odias, siempre estaré en tu mente”

William Shakespeare
1564-1616



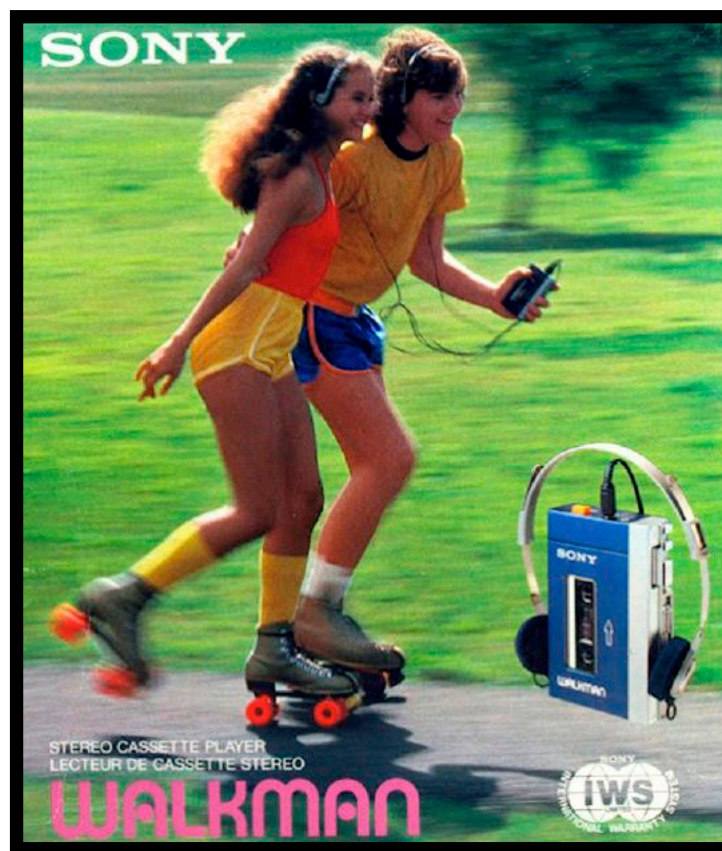

Sobre conductas antisociales

Cuando SONY puso dos entradas a su WALKMAN

Vemos cómo los jóvenes pasan horas con sus terminales móviles y nos echamos las manos a la cabeza. Podrían estar leyendo, o mejor, jugando con sus amigos en el parque.

Lejos, y en el olvido, queda 1979, el año en que Morita, Ohson e Ibuka diseñaron el primer Walkman con dos tomas de audio con el objetivo de no ser tildados de fomentar conductas antisociales.

Un par de años antes, el ingeniero germano-brasileño Andreas Pavel había patentado un dispositivo con la marca Sterobelt, pero su falta de comercialización cedió los honores de la “música para llevar” a los japoneses de Sony. Y estos lo tuvieron claro: doble jack,

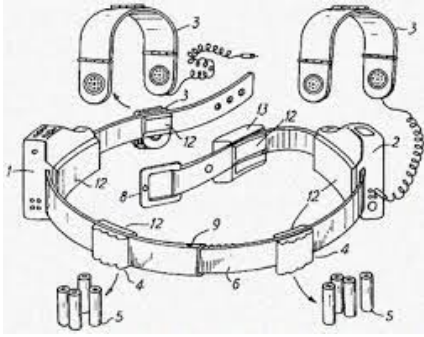

anuncios con dos personas y música social. Nada de invitar a los luditas de la socialización.

La histeria en prevención del ludismo que podría venir derivado del aparente aislamiento social —que en sí misma es una forma de neoludismo temprano— llevó a la compañía japonesa Sony a incluir en la primera generación de Walkman, en concreto en el modelo TPS-L2, una doble entrada de audio.

Aunque el invento fue un éxito, este intento por calar en el ámbito social y la mentalidad del momento pasando de puntillas por los nichos más críticos de la aversión tecnológica no tuvo prácticamente ningún impacto, al menos si dejamos de lado el bochorno de una serie de campañas publicitarias que rondaban lo ridículo y que buscaban posicionar el Walkman como algo social.

Muestra de ello fueron aquellos anuncios con bailes ortopédicos en diferentes partes del mundo, siempre en parejas y con sendos cables de dos metros para facilitar el movimiento, un uso muy distinto al que abrazó el usuario final que, de hecho, rara vez usaba el dispositivo con un acompañante.

Los temores por esta percepción no son nuevos, ni únicos. Incluso en el reciente año 2009 varios autores siguen apuntando, de cara a la valoración de la “escala de conducta asocial y delictiva (ECADA)”, leer, jugar en casa con videojuegos electrónicos, pasear o realizar deporte en solitario como factores de riesgo asocial, a menudo sin tener en cuenta sus ventajas precisamente sociales.

Si científicos de prestigio siguen pensando que el tiempo propio y el necesario aislamiento que de tanto en

tanto todos necesitamos son factores de riesgo social, no es de extrañar que los directivos de Sony pensasen en 1979 que era mejor duplicar la señal de audio y vender el producto como una actividad social.

Recordemos que pocos años antes, en 1967, Hans Eysenck farfullaba sobre la “aversión estimular”, catalogando a los lectores habituales como poco menos que parias sociales incapaces de mantener los vínculos sociales mínimos, y poco menos que psicópatas en potencia. Como es evidente, el King’s College London catalogó en fechas recientes el grueso de su obra como “insegura”, una forma elegante de decir que sus investigaciones carecían de calidad y que no debían ser tenidas en cuenta por la comunidad científica.

Pero el daño estaba hecho. La psicología del momento, ¿también la actual?, considera que una persona escuchando música de forma aislada, leyendo de forma aislada, jugando al móvil de forma aislada —especialmente si es un niño rodeado de otros niños— es una clara señal de falta de sociabilidad, y a veces de algo peor. Algo contra natura que ha de ser tildado como extraño.

Lejos queda aquella preocupación del siglo XX en la que los vagones de tren eran una nube de periódicos. Parte del pensamiento de la época suponía que estábamos retrocediendo socialmente por no mantener conversaciones vacías con la persona aleatoria situada a nuestra vera, como si esa persona pudiese aportar algo relevante a nuestra vida.

Hubo un tiempo en que temimos la lectura por ser algo incomprendido por las masas, hasta que llegó a

las masas. Luego temimos que la televisión “arrollara a su paso otras actividades de ocio, entre las que se incluye la lectura”, en palabras de Griswold y Wright. Un tiempo después, Sony tuvo miedo de que la gente usara su dispositivo en solitario.

Hoy tememos que la gente le preste atención al móvil. En el fondo, no hemos cambiado tanto. Seguimos catalogando cualquier innovación presente como una solución desnaturalizada que nos retira una esencia humana de otro modo presente. Cuando escuchemos música con un chip implantado en el cerebro... los mismos tipos freudianos se echarán las manos a su cabeza, no conectada.



Libros

Un grupo de amigos lleva a cenar a casa a un inmigrante; terminan comiéndoselo a la parrilla. El campeón mundial de ruleta rusa, pierde. Una compra y venta de cónyuges ofrece esposas a precios asequibles, incluso dos por una. Un vecino intruso es empalado, para que no vuelva a husmear. Un peatón ve a un grupo de indigentes bajo un puente y piensa que es un spa vacacional; decide pasar sus vacaciones con ellos. Un terrorista detona una bomba en el supermercado; los clientes pasan impávidos por sobre los cadáveres mutilados en dirección al jugo de naranja, el helado, y las cajas. *Oink* es una colección de narraciones marcadas por un fuerte comportamiento antisocial. Por empatía y remordimientos reducidos y un carácter altamente desinhibido. Todo, producto de las vivencias de niñez y juventud de su personaje central. Un hombre escéptico, solitario y que solo ve la luz a través de los ojos de su hija adoptiva. Luego de sumar eventos traumáticos a su vida, nuestro protagonista se reencuentra con el monstruo en que se fue transformando poco a poco, para acabar muriendo bajo sus propias leyes. *Oink* es una compilación de cuarenta y ocho cuentos separados, sí, pero que tienen la capacidad de formar, en la mente del lector, una novela en la que conoceremos la vida de su personaje principal, a quién a ratos entenderemos, odiaremos, y en otros nos generará lástima. *Oink* ¿es el reflejo de nuestra sociedad? ¿Una crítica a ella? O solo el desvarío de una escritura polémica centrada en lo visceral, en lo terrorífico y la explotación de imágenes sexualmente sugestivas o de violencia extrema. Tal vez la mejor manera de lidiar con estos hechos es bajar las manos y mirar hacia otro lado, quizás simplemente reírnos de nosotros mismos.

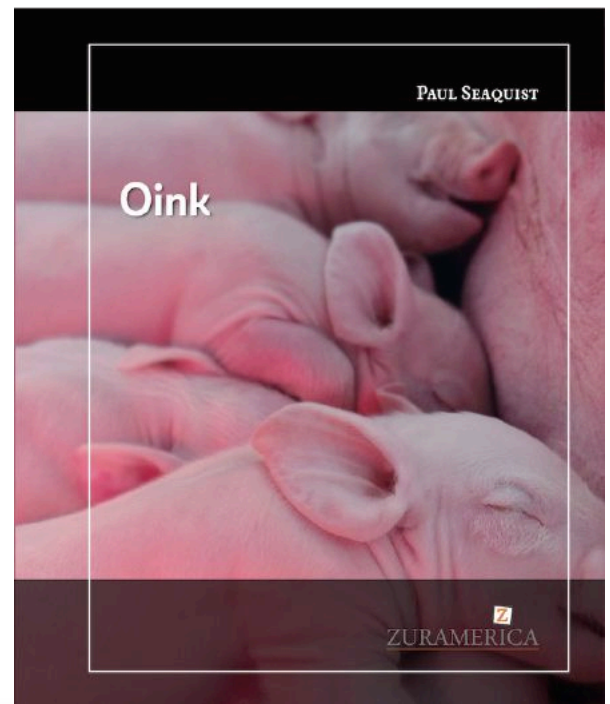

[COMPRAR AQUÍ](#)

OINK

Paul Seaquist

7-32 Colección: **Cuento**

16 x 19 cm / 167 páginas

978-956-9776-36-6

2023, marzo

\$ 16.500.-

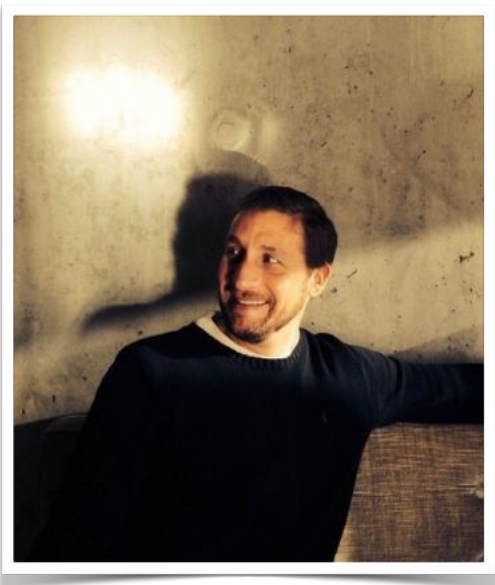

“La oscuridad del ser humano puede resultar atractiva para la lectura”.

-El Confidencial

Crítica, prensa y medios:

Vuelo de rapiña, El Confidencial digital, 22/11/2021 [ver](#)

El arte ilumina el cambio, La Jiribilla, 05/10/2016 [ver](#)

9na. Gala Benéfica de Estrellas de la Danza Mundial, septiembre 2015 [ver](#)

Paul Seaquist (Santiago, Chile, 1973), comenzó a escribir a temprana edad, publicando su libro de poesía *Silencios* (Editorial Universitaria, 1997). —Me atreví, más por imprudencia que por talento, a asomarme al abismo de la poesía. Me resultó bien. *Silencios* es un poderoso libro de adolescencia—. Luego vino *Cartagena* (Editorial Universitaria, 1999). —Fue mi primer acercamiento a la prosa, y se publicó unos años más tarde—. Su obra figura en la antología *Después del 11 de septiembre* (Ficticia, México, 2002) junto a otros autores latinoamericanos, siendo el autor más joven de la colección. Seaquist se convierte en un exitoso empresario artístico guiando las carreras de importantes estrellas de la danza y de la música. Produce espectáculos masivos alrededor del mundo, abre nuevos mercados y revoluciona la industria discográfica con sus discos de voz hablada. Radicado entre España, La Habana y Berlín, a comienzos de los 2000, y por razones laborales pospone su proceso literario. —No tenía nada que decir, y al no tener qué decir, preferí no decir nada—. Tras veinte años de silencio vuelve con el volumen de cuentos *Vuelo de rapiña* (Random House, 2022) que reúne dieciséis cuentos que, dentro de su cotidianidad, proponen situaciones y personajes tocados por la violencia y el desconcierto. —Las vidas de cada uno de sus personajes cambian por motivos directos o tangenciales, para siempre—. Por años el autor ha colaborado con diversos medios escritos de Alemania, Chile y EE. UU.

INVITACIÓN

ACTIVIDAD GRATUITA,
previa inscripción en
talleresbiblioteca@providencia.cl

PRESENTACIÓN DE

OINK

de PAUL SEAQUIST

La Biblioteca de Providencia y Zuramérica Ediciones & Publicaciones tiene el agrado de invitar a usted a la presentación del libro *Oink*, de Paul Seaquist. Acompañará al autor la periodista y editora Andrea Viu Saphores y el escritor Matías Correa. El acto tendrá lugar en la Biblioteca Municipal (Av. Providencia 1590), el jueves 20 de abril a las 19:00 horas. Esperamos contar con su presencia.



Se servirá un vino de honor



soyprovidencia

Sistema de
BIBLIOTECAS
PUBLICAS

Z
ZURAMERICA
ediciones & publicaciones

Bibliotecas
CULTURA

Palabras

Alcorque

Hoyo que se hace al pie de un árbol para aprovechar mejor el agua de los riegos.



Libros

El primer cuento de *Fulguraciones* se inicia con la muerte de un vecino durante la infancia del protagonista. El último de los doce relatos que componen el libro, narra la desesperada muerte de su padre debido a una asfixia. El protagonista de *Fulguraciones* es el narrador en primera persona y los personajes son sus familiares: hermano, padre, madre, esposa e hijos, cada uno de los cuales está presente en dos o más cuentos generando conexiones entre los distintos relatos. Los cuentos se ordenan cronológicamente, comenzando en la niñez del protagonista y finalizando cuando han pasado cinco décadas. El hilo conductor de *Fulguraciones* es la muerte, la cual atraviesa el texto de principio a fin y es la temática principal de cada uno de los relatos. Hacia la mitad del libro se ubica el cuento que narra el fallecimiento del hermano, durante un procedimiento cardiológico de bajo riesgo denominado Fulguración. El sorpresivo evento marca la existencia del protagonista quien incorpora la muerte como un pensamiento recurrente que lo atormenta cuando finalizan vidas cercanas a la suya, no solo la del hermano y el padre, también el perro gigante que cambió de carácter, la nana que lo malcrió durante la niñez y el sauce que plantó irreflexivamente en la entrada de la casa. Cada pérdida es una fulguración, un evento lacerante que lleva al narrador al rechazo de la muerte y a la no aceptación de su destino...

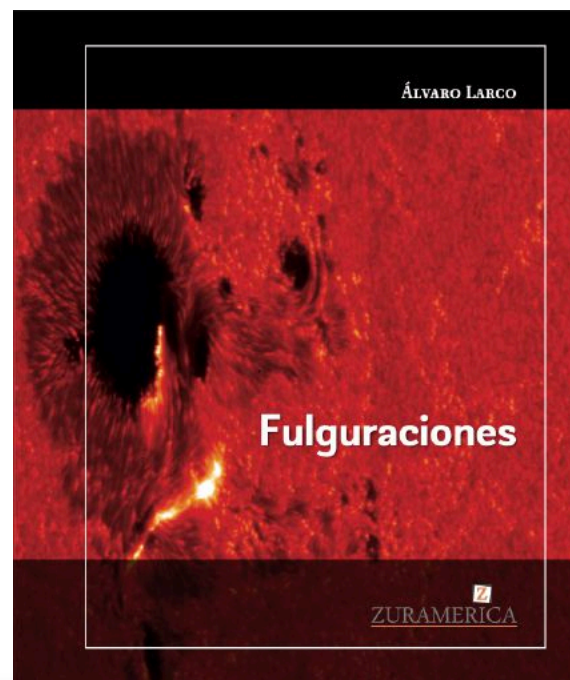

[COMPRARAQUÍ](#)

FULGURACIONES

Álvaro Larco

6-22 Colección: **Cuento**

16 x 19 cm / 102 páginas

978-956-9776-27-4

2022, septiembre

\$ 16.500.-

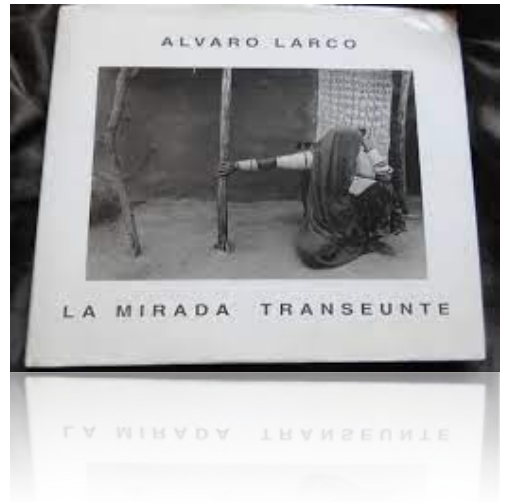

Las fotografías del doctor Larco se caracterizan por el uso de técnicas tradicionales y nula intervención sobre el negativo; su temática gira en torno a situaciones espontáneas que ocurren en espacios públicos de variadas regiones del mundo. En los ocho años que lleva su carrera como fotógrafo, ha ganado cerca de 60 premios en distintos certámenes tanto nacionales como internacionales.

-SAVALnet

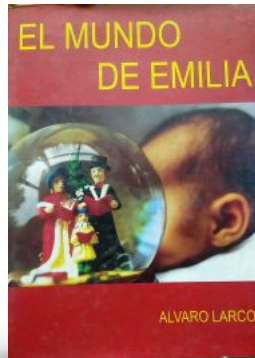

Crítica, prensa y medios:

Fulguraciones: Cuentos de una vida de pérdidas, BIOBIO, Ezio Mosciatti [ver](#)

PREMIO ALTAZOR 2002 *Fotografía*, [ver](#)

“Médico lanza libro de fotografía artística”. SAVALnet *Mundo médico*, abril 2003 [ver](#)

MEMORIA DE TÍTULO *Universidad de Chile Escuela de Periodismo*, Rafael Albarrán, noviembre 2002 [ver](#)

CENTRO NACIONAL DE ARTE CONTEMPORANEO [ver](#)

Álvaro Larco nació en 1965. Se tituló de médico en la Pontificia Universidad Católica de Chile y desde entonces ha ejercido su profesión ininterrumpidamente. Entre 1995 y 2004 incursionó en fotografía de manera autodidacta realizando una inesperada trayectoria que lo llevó a exponer de forma individual en el Museo Nacional de Bellas Artes y el Museo de Arte Contemporáneo y a obtener el Premio Altazor de las Artes Nacionales en 2002. Desde 2016 y también de forma autodidacta, comienza a escribir breves relatos. En 2019 realiza el Diplomado en Escritura Creativa de la Universidad Diego Portales y posteriormente talleres individuales con escritores nacionales. En 2021 concluye su Ópera Prima, el libro de cuentos titulado *Fulguraciones*.



El fascinante olor a libro viejo

La lignina es la culpable

Pocas sensaciones hay más placenteras para un amante de los libros que visitar una librería de segunda mano y maravillarse ante la visión de innumerables pilas de libros, con su característico olor a libro antiguo. No es fácil describir esa fragancia, que mezcla algo de humedad con toques de vainilla.

Un equipo de químicos británicos analizó el aire que rodea a los libros antiguos utilizando tecnología de última generación y lo describió, con gran precisión, como «una combinación de notas herbáceas con un sabor ácido y un toque de vainilla sobre un olor a humedad subyacente». Un olor, desde luego, muy distinto al que se tendría en una librería que solo vendiera libros nuevos.

Pero, ¿qué crea ese aroma único a libro antiguo? Son cuatro los factores que se conjugan: el papel (y los productos químicos que se usan para fabricarlo), la tinta, los adhesivos que se usan para encuadernar el libro y, en menor medida, el medio ambiente, con los olores que el papel absorbe durante su vida útil. El papel está hecho

de pulpa de madera, que se procesa con muchos productos químicos durante su fabricación: hidróxido de sodio, peróxido de hidrógeno o dímero de alquil ceteno, entre muchos otros. Estos productos químicos, a través de su presencia o reacciones, contribuyen a la liberación de compuestos orgánicos volátiles que producen olores únicos. Lo mismo sucede con los químicos que se encuentran en la tinta para imprimir el libro y en los adhesivos utilizados para encuadernarlo. Por último, hay que tener en cuenta que los libros nuevos todavía no han podido absorber nada de su entorno.

Cuando se trata de libros antiguos, todo se vuelve mucho más interesante desde un punto de vista químico. El factor más destacado en el olor a libro viejo es la descomposición química de los compuestos dentro del papel debido a la presencia de ácidos en el medio ambiente. Investigadores del Instituto ICL para el Patrimonio Sostenible en el University College London estaban interesados en estudiar los olores que forman parte de nuestro patrimonio cultural. Según los científicos, no sabemos mucho sobre los olores del pasado, pero los olores del papel juegan un papel importante en nuestra vida diaria porque nos afectan a nivel emocional, psicológica y físicamente e influyen en la forma en que nos relacionamos con la historia. Teniendo en cuenta esto, ¿se pueden llegar a considerar ciertos olores como patrimonio cultural? Y de ser así, ¿cómo identificarlos, protegerlos y conservarlos? El olor elegido para el estudio fue el del papel antiguo, debido a su reconocido significado cultural. Los científicos descubrieron que la descomposición de la celulosa y la lignina produce ocho clases de compuestos orgánicos volátiles, representados en una rueda de olores:



ahumado/quemado, fragante/afrutado/vegetal, medicinal, a pescado/rancio, químicos hidrocarburos, terroso/mohoso, dulce/picante y herboso/leñoso. Los investigadores identificaron los aromas únicos de estos compuestos: el benzaldehído crea un aroma a almendras, la vainillina un aroma a vainilla, el etilhexanol un aroma ligeramente floral y el etilbenceno y el tolueno aromas dulces. De hecho, algunos compuestos, como el furfural, que huele a almendra, se pueden incluso utilizar para determinar la edad de un libro. A diferencia de un libro nuevo, el papel de un libro antiguo absorbe muchos otros olores ambientales, como por ejemplo el humo o el café, para sumarse a su aroma.

Un aroma como este merece tener un nombre que lo designe. Oliver Tearle, profesor en la Universidad de Loughboroug, en el Reino Unido, y autor de *The Secret Library: A Book-Lover's Journey Through the Curiosities of History*, acuñó la palabra «bibliosmia», derivada de las palabras griegas *biblio* (que significa «libro») y *osme* (que significa «aroma u olor»). Para Tearle, la «bibliosmia» designa algo que la gente siente que forma parte fundamental de la experiencia de la lectura. «En la supuesta era del libro electrónico, la bibliosmia es una de las armas clave de la resistencia», escribe Tearle. En 2017 un bibliófilo, Arun Prasad, propuso otro término: bibliocor. Prasad explicó que se inspiró que se inspiró en la hermosa palabra «petricor», que describe el olor asociado a la primera lluvia después de un largo período seco. Petricor deriva del griego *biblio-*, que significa «libro», y del griego *ikhor*, que significa «fluido etéreo que fluye por las venas de los dioses».



En un artículo para The Guardian titulado *Old Spines: Why We Love the Smell of Secondhand Books*, David Shariatmadari presenta dos perfumes que evocan el olor de una librería usada: Paperback (hecho por Demeter) y Dzing (de L'Artisan Parfumeur). En su libro *Perfumes: The AZ Guide*, los críticos de perfumes Luca Turin y Tania Sánchez analizan cómo la lignina, un polímero que está relacionado con la molécula vainillina, es el ingrediente clave de Dzing. Sin embargo, lo cierto es que aunque se han fabricado más o menos con éxito varios aerosoles con olor a libro nuevo, ninguno de los intentos por fabricar aerosoles con olor a libro viejo ha tenido resultados completamente satisfactorios. Parece que la clave del escurridizo Santo Grial de los olores a libro, que el papel almacenado durante años se descomponga y acabe oliendo bien, es una fórmula indescifrable.

Referencias: (1); (2); (3); (4).

La curiosidad

El siguiente versículo no se refiere a una aguja de costura.

“Otra vez os digo, que es más fácil pasar un camello por el ojo de una aguja, que entrar un rico en el reino de Dios”. (Mateo 19:24)

Se refiere a la puerta pequeña, en otra mucho más grande, por donde entraban los humanos, pero era muy difícil que un camello pasara.



Libros

Entre agosto de 1946 y enero de 1947, en 135 entregas y bajo el seudónimo de Paul Bauchamp, Carlos Droguett publica en el periódico *Extra* el folletín Dubois, artista del crimen, que se transformará, años más tarde, luego de una cuidada y compleja reelaboración, en *Todas esas muertes*, novela galardonada con el Premio Alfaguara 1971, que apareció ese mismo año en Madrid. **Esta es su primera edición en Chile.** La obra se centra en la historia de un asesino, tal como sucede con *El hombre que había olvidado* (1968), obra con la que, por lo demás, comparte varias características, en particular el de la presencia del motivo de la muerte redentora. Pero aquí no estamos en presencia de un personaje inasible y misterioso como lo es ese hombre “que había olvidado”, sino ante la evocación literaria de un individuo de carne y hueso, el francés Louis-Amédée Brihier Lacroix, más conocido como Émile Dubois, cuyas acciones criminales causaron conmoción en el Chile de comienzos del siglo veinte, y que fuera sentenciado a la pena capital en Valparaíso en 1907. Apasionada y dramática, densa y perturbadora, esta novela se revela como un paradigma de los alcances de la paradoja contenida en la expresión que afirma que la muerte da vida; imaginariamente, porque se entiende que a partir de esa instancia se adquiere conciencia del valor de la existencia; materialmente, y en el plano textual, porque se constata que son esas muertes las que han permitido la escritura de esta significativa creación, y también de muchas de las demás notables e inolvidables narraciones de Carlos Droguett.

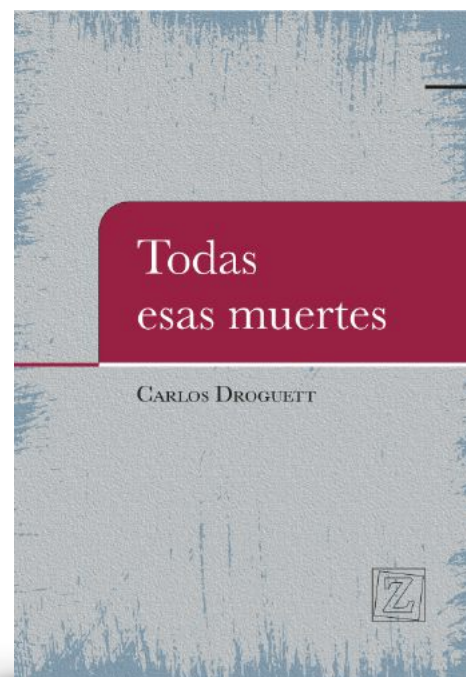

[COMPRAR AQUÍ](#)

TODAS ESAS MUERTES

Carlos Droguett

6-18 Colección: **Rescate Patrimonial**

12,8 x 17 cm / 324 páginas

978-956-9776-20-5

2022, junio

\$ 14.500.-

Esta novela, finalista del reconocido Premio Nadal y que no fuera editada en España a causa de la censura franquista, **ni publicada jamás en Chile**, hasta ahora, ha sido, por lo general, una obra poco menos que ignorada, perdida en los anaqueles de las bibliotecas, relegada al estatuto de curiosidad bibliográfica y escasamente difundida y comentada, a pesar de que, como se podrá apreciar, constituye una prueba más, con los matices y modalidades que le son propios, del innegable talento narrativo de su autor, de las problemáticas expuestas en su singular imaginario y de la concreción de las fuerzas éticas y estéticas que lo sustentan. La obra se inicia, como podría hacerlo un texto de género policial, con la noticia de varios crímenes, perpetrados por un asesino en serie que va dejando desperdigadas en barrios populares las cabecitas degolladas de niños inocentes. El narrador protagonista, Mauricio, es un periodista que intenta descubrir la identidad de ese asesino, una investigación en la que se van entrelazando la exposición de sus propias vicisitudes existenciales y las intuiciones, conjeturas e insólitos hallazgos vinculados con ese enigmático victimario. De modo que lo que podría ser una trama relativamente simple, aparece complejizada en la medida en que ahí, en ambos niveles, vuelven a aparecer, con otras tonalidades, elementos y temáticas que los lectores de Droguett ya conocen, entre otros, el papel de la memoria, el discurso derivativo y caudaloso, los cambios de niveles de realidad, la presencia de lo onírico y de lo lírico, la metáfora y alegoría de lo fáctico y su cuestionamiento.

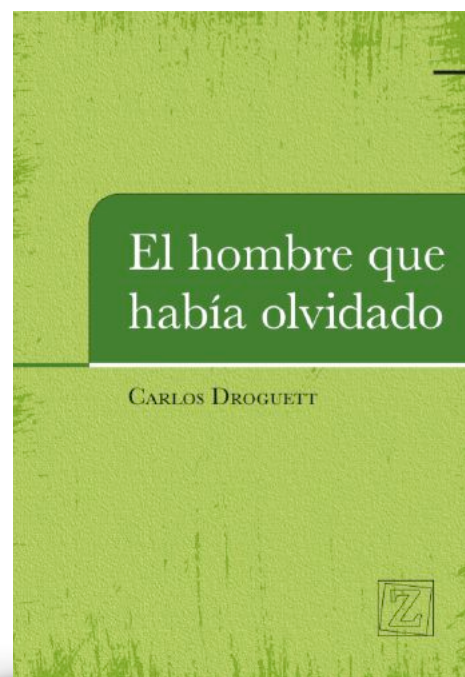

[COMPRAR AQUÍ](#)

EL HOMBRE QUE HABÍA OLVIDADO

Carlos Droguett

1-12 Colección: **Rescate Patrimonial**

12,8 x 17 cm / 270 páginas

978-956-9776-12-0

2021, octubre

\$ 14.500.-



“Al otorgarle en 1970 el Premio Nacional de Literatura, el jurado destacó que su renovadora técnica narrativa transcendía los límites del país y le equiparaba con los principales novelistas contemporáneos”.

-memoriachilena

Crítica, prensa y medios:

“La inédita novela de Carlos Droguett sobre un asesino en serie”. *CULTO La Tercera*, Pablo Retamal N., 17 junio 2022 [ver](#)

“El hombre que había olvidado: una prosa preocupada por la opresión y la falta de justicia”. *CULTURA El Mostrador*, Diego Muñoz Valenzuela, 30 marzo 2022 [ver](#)

“El hombre que había olvidado: La garra literaria de Carlos Droguett”. *CRÍTICA Cine y Literatura*, Martín Parra Olave, 25 diciembre 2021 [ver](#)

“Presentación del libro El hombre que había olvidado de Carlos Droguett”. *FILSA Cámara Chilena del Libro*, Fernando Moreno Turner / Enrique Morales [ver](#)

La inédita novela de Carlos Droguett sobre un asesino en serie

En 1971, el formidable escritor nacional publicó en España la novela *Todas esas muertes*, basada en la vida del francés Émile Dubois, fusilado en Valparaíso, acusado de una serie de asesinatos. Sin embargo, el libro nunca se publicó en Chile hasta ahora, en el marco de los 110 años de su natalicio. Así reconstruimos la historia de su recuperación.

Pablo Retamal Navearro

Antes que las bobas de plata atravesaran su pecho, el francés Émile Dubois se dirigió a la multitud presente en el patio de la cárcel de Valparaíso, el 26 marzo de 1967. Al alba. Día a día frías en ejecución pública. “Corren los tiempos de guerra, viene a ver estar un asesino”, dijo a los espectadores rebozando orgulloso, pese a que la larga sombra de la muerte se encontraba tras él.

Dubois fue el resultado de una serie de asesinatos, entre el 7 marzo de 1945 y el 14 abril de 1946, en Santiago y Valparaíso. Las víctimas no eran chilenos, sino inmigrantes franceses y alemanes, todos inmigrantes en calidad de inmigrantes. Un viaje en contenedor que todos los casos se trataba de prisa, tan pronto como, esto hizo que para las clases populares fuera visto como una especie de héroe.

Muchos años después, la historia del gallo llamó la atención de un escritor chileno Carlos Droguett. De alguna modo, escribió con los intereses que el autor de *El hombre que había olvidado* tenía en su mente, es que escribió sobre los sectores populares, la marginalidad, la muerte y la violencia. En la obra en la llamada Generación del 38, con otros autores como Nicanor Olea y Francisco Coloane.

La muerte siempre fue una de las temáticas de Droguett. Así como lo fue la marginalidad, la diferencia, la soledad y los hechos históricos, como en *Galbo* de Marcelo Droguett, el hijo menor del autor. Por diez días desarrolló una historia en realidad insólita como *Papa de perro*, *El gallo* o *El hombre que había olvidado*. Los años de Droguett, como la mayoría de los autores de la generación del 38, se interesó por la obra de Carlos Droguett. Durante ese época hubo mucho miedo y las editoriales que también lo temían, y no se atrevían a publicarlo. Por eso, Droguett se vio obligado a un buen momento. Acababa de recibir el Premio Nacional de Literatura, en 1970, y a otros estaba siendo reconocida. Hay, 30 años después, en esta obra por primera vez publicada en Chile, a través de editorial Lumen. Ya está disponible el libro web de la casa editora, y a comienzos de julio ya estará en librerías.

Cuando se publicó en esos tiempos, *Todas esas muertes* comenzó a ser publicada a través de ediciones en la prensa, en el diario *El Mercurio*, entre agosto de 1946 y enero de 1947, con un total de 124 episodios. “Para escribir esta obra, tanto el libro como el libro web, se documentó minuciosamente con los periódicos de la época y se lamenta que en los tribunales no encontramos documentos del proceso”, comentó el hijo del autor.

Al ser notificado de la obtención del Premio Magallanes de novela 1971, Carlos Droguett viajó a España para recibirlo en compañía de Isabel Lazo. “En el viaje se ganó toda la plata del premio. Yo que me dejaba en la imprenta mucho el dinero”, comentó a *Galbo* Andrés Vergara, pariente de la familia del escritor. “Además, recibí un diario de viaje que luego sería publicado por crítica y crítico literario el año, y así quedó todo así también”.

¿Cuál es la relevancia de *Todas esas muertes* dentro de la obra de Carlos Droguett? Responde Fernando Moreno Turner, el mayor especialista en su obra: “Es muy relevante, porque es un tema de ficción a los que se supone traza Droguett en sus otros libros, aunque en realidad está vinculado por el tema de la muerte y el personaje imaginario imaginado. Lo que el escritor era a través de la crítica por lo que es una obra de arte, de la cual Dubois era el creador”.

La edición chilena de *Todas esas muertes* forma parte del trabajo de difusión que la familia del autor ha realizado durante este 2022, en conmemoración de los 110 años del natalicio del escritor. Para ello, comenzó la cuenta de Instagram *galbo*, *droguett*, *oficial*, donde se han ido conociendo, por ejemplo, los libros del momento de los escritores, como de patria, pueblo y guerra mundial, de *La Pátria* de Olea y *Quemados* de Olea. Además, se empezó la edición de una obra de Olea por Editorial Lumen, con cuentos inéditos y un volumen con sus cuentos, ambos bajo la misma fecha de salida. Como el año pasado, la película *Papa de perro*, con *Alfredo Castro* en el rol principal, se encuentra en etapas iniciales. ●

TODAS ESAS MUERTES
CARLOS DROGUETT
Zaravenga
Precio \$11.900

Los libros de nuestra editorial los encuentra en www.zuramerica.com

También en:



autóras

